

NIEUW |
NOUVEAU

EIGEN POEDERLAK-
INSTALLATIE. PROFIELN
EN INHAAKDELEN KUNNEN
IN KLEUR NAAR WENS
GELAKT WORDEN. |
INSTALLATION INTERNE DE
PEINTURE EN POUDRE. LES
PROFILÉS ET PIÈCES
D'ACCROCHAGE PEUVENT
ÊTRE LAQUÉS EN COULEUR DE
VOTRE CHOIX.

SOLIMAN SOLIMAN



KENMERKEN

- Zeer strakke, rechthoekige puc.
- Mogelijk te monteren in panelen in hout, plexi en glas.
- Transparant bevestigingselement voor montage in glazen of plexi wand.
- Variant: Soliman mini.
- Puc in RVS look, dragers in RVS geborsteld.

CARACTÉRISTIQUE

- Puc très épuré, rectangulaire.
- Possibilité de montage dans panneaux en bois, plexi ou verre.
- Élément de fixation transparent pour montage dans paroi en verre ou plexi.
- Variante: Soliman mini.
- Puc en look inox, supports en inox brossé.

SOLIMAN | SOLIMAN

PUNTSYSTEEM | SYSTÈME À POINT

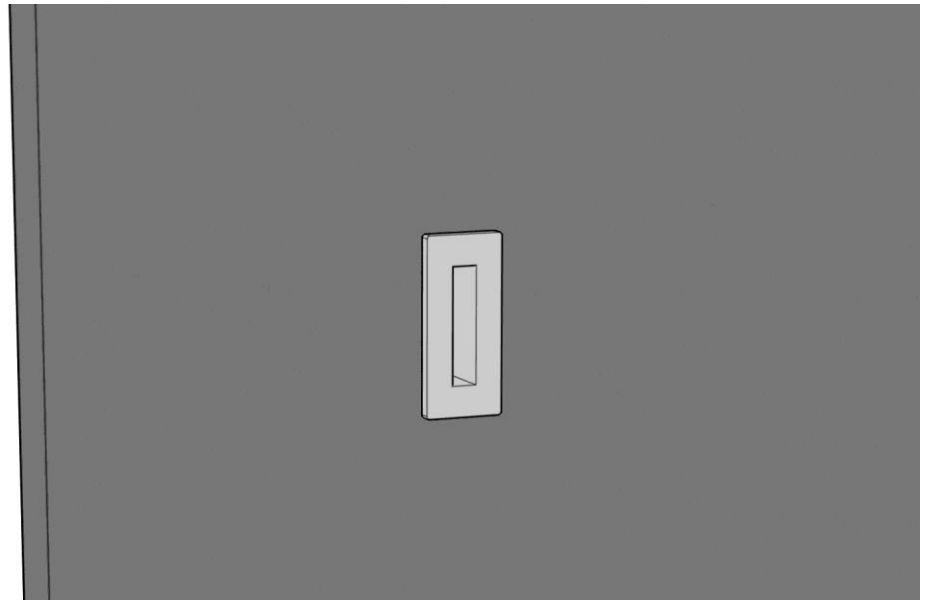
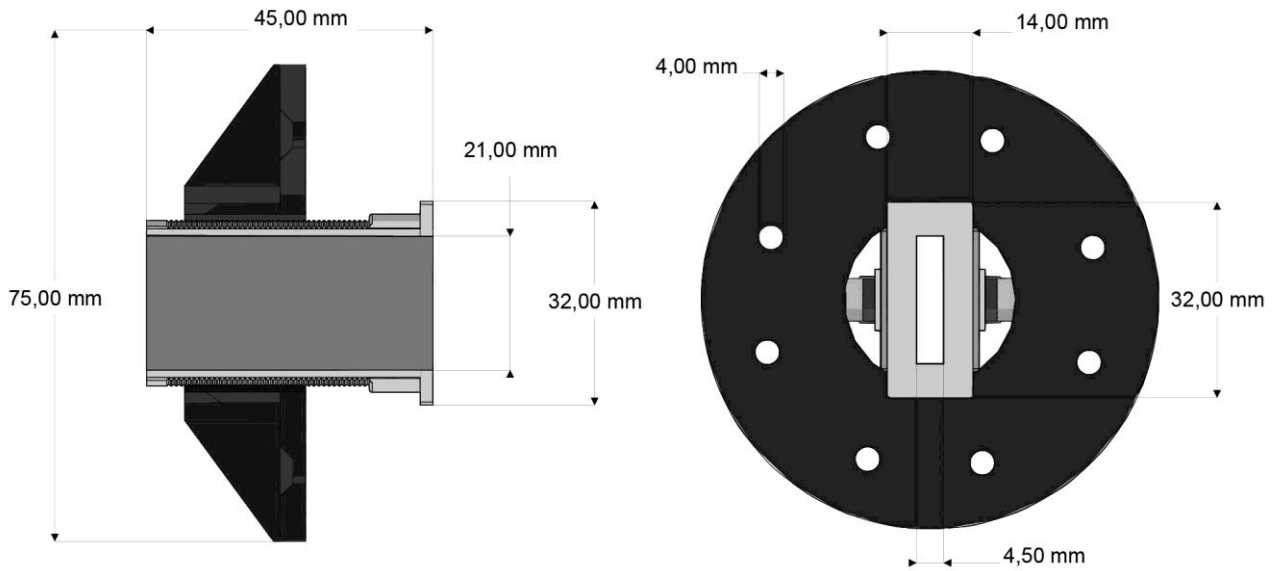

ART. N° ART. N°	NAAM NOM	DIEPTE PROFONDEUR	BREEDTE LARGEUR	HOOGTE HAUTEUR	MATERIAAL MATIÈRE	AFWERKING FINITION	STOCK STOCK
SOL7000.03	puc	45 mm	14 mm	32 mm	zamak zamac	RVS look look inox	

SOLIMAN | SOLIMAN

MONTAGE | MONTAGE

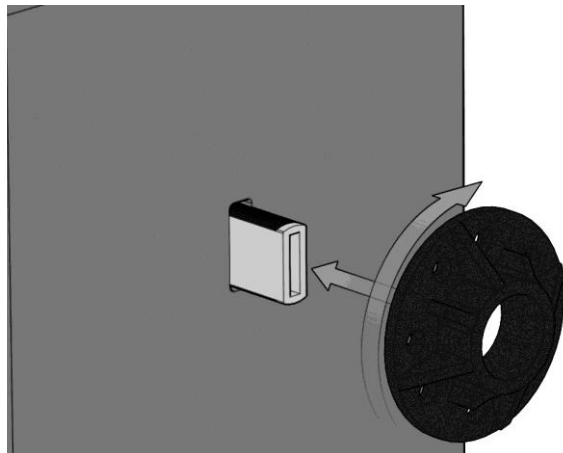
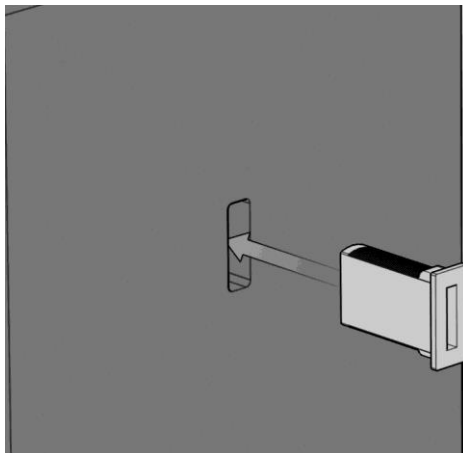

! Aanbevolen afstand tussen pucs: 312,5 mm horizontaal / 400 mm verticaal.
 ! Voor montage in panelen van 10 tot 28 mm.
 ! Bevestigingselement beschikbaar in kunststof transparant voor gebruik in plexi of glazen panelen.

! Distance recommandée entre les douilles: 312,5 mm horizontalement / 400 mm verticalement.
 ! Montage sur panneaux de 10 – 28 mm.
 ! L'élément de fixation existe en plastique transparent pour les panneaux en plexi ou en verre.

SOLIMAN PUC

- Frees een opening met afgeronde hoeken (10 x 30 mm) in het paneel.
- Plaats de Soliman puc vooraan in deze opening (beeld links).
- Schroef achteraan vast met het rond bevestigingselement en bevestig aan het paneel (beeld rechts).
- Montagetool beschikbaar voor eenvoudige montage.

SOLIMAN PUC

- Fraisez une ouverture dans le panneau (10 x 30 mm) avec des angles arrondis.
- Introduisez l'attache Soliman dans l'ouverture par l'avant (image gauche).
- Vissez l'élément de fixation à l'arrière du panneau (image droite).
- En outil de montage est disponible pour faciliter le montage.

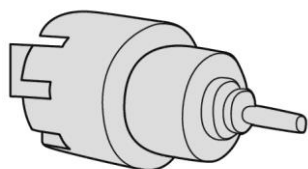

MONTAGETOOL | OUTIL DE MONTAGE

ART. N° ART. N°	MATERIAAL MATIÈRE	STOCK STOCK
SOL7100.00	kunststof plastique	✓

SOLIMAN | SOLIMAN

DRAGERS | SUPPORTS

TABLETDRAGER RECHT SUPPORT DROIT POUR TABLETTE

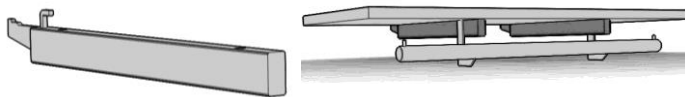

ART. N° ART. N°	BREEDTE LARGEUR	HOOGTE HAUTEUR	LENGTE LONGEUR	MATERIAAL MATIÈRE	AFWERKING FINITION	STOCK STOCK
SOL7069.03	15 mm	30 mm	325 mm	RVS inox	geborsteld brossé	

voor houten of glazen tablet
pour tablette en bois ou en verre

TABLETDRAGER SUPPORT POUR TABLETTE

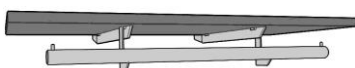

ART. N° ART. N°	DITKE PROFONDEUR	LENGTE LONGEUR	LEGPLANK TABLETTE	MATERIAAL MATIÈRE	AFWERKING FINITION	STOCK STOCK
SOL7014.03	4 mm	316 mm	320 – 400 mm	RVS inox	geborsteld brossé	

voor houten tablet
Pour tablette en bois

TABLETDRAGER ROND SUPPORT ROND POUR TABLETTE

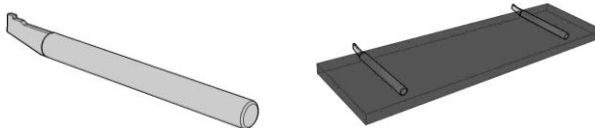

ART. N° ART. N°	Ø	LENGTE LONGEUR	MATERIAAL MATIÈRE	AFWERKING FINITION	STOCK STOCK
SOL7018.00	15 mm	160 mm	staal acier	verzinkt zingué	

BRILHOUDER SUPPORT LUNETTES



ART. N° ART. N°	Ø	DIEPTE PROFONDEUR	BREEDTE LARGEUR	MATERIAAL MATIÈRE	AFWERKING FINITION	STOCK STOCK
SOL7033.03	6 mm	175 mm	196 mm	RVS inox	geborsteld brossé	

HANGBAR RECHT BARRE DE CONFECTION RECTANGLE



ART. N° ART. N°	DIKTE ÉPAISSEUR	LENGTE LONGEUR	HOOGTE HAUTEUR	AS-AFSTAND ENTRAXE	MATERIAAL MATIÈRE	AFWERKING FINITION	STOCK STOCK
SOL7002.03	15 mm	620 mm	30 mm	312,5 mm	RVS inox	geborsteld brossé	

te combineren met SOL7014.03 en
SOL7069.03
à combiner avec SOL7014.03 en
SOL7069.03

SOLIMAN | SOLIMAN

DRAGERS | SUPPORTS

HANGBAR ROND BARRE DE CONFECTION RONDE

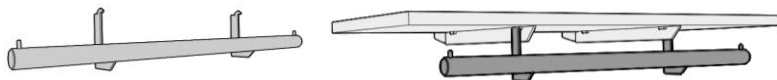

ART. N° ART. N°	Ø	LENGTE LONGEUR	AS- AFSTAND ENTRAXE	MATERIAAL MATIÈRE	AFWERKING FINITION	STOC K STOC K
SOL7004.03	20 mm	620 mm	312,5 mm	RVS inox	geborsteld brossé	

te combineren met SOL7014.03 en
SOL7069.03
à combiner avec SOL7014.03 en SOL7069.03

CONFECTIERAAM CADRE DE CONFECTION

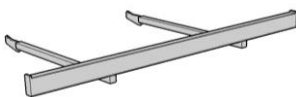

ART. N° ART. N°	DIKTE ÉPAISSEUR	DIEPTE PROFONDEUR	LENGTE LONGEUR	HOOGTE HAUTEUR	MATERIAAL MATIÈRE	AFWERKING FINITION	STOCK STOCK
SOL7022.03	15 mm	305 mm	620 mm	30 mm	RVS inox	geborsteld brossé	

CONFECTIERAAM CADRE DE CONFECTION

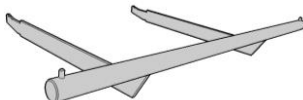

ART. N° ART. N°	Ø	DIEPTE PROFONDEU R	LENGTE LONGEUR	AS-AFSTAND ENTRAXE	MATERIAAL MATIÈRE	AFWERKING FINITION	STOCK STOCK
SOL7023.03	20 mm	305 mm	620 mm	312,5 mm	RVS inox	geborsteld brossé	

FRONTDRAGER ROND MET PIN BRAS ROND AVEC POINT

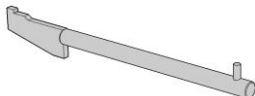

ART. N° ART. N°	Ø	LENGTE LONGEUR	MATERIAAL MATIÈRE	AFWERKING FINITION	STOCK STOCK
SOL7024.03	10 mm	150 mm	RVS inox	geborsteld brossé	
SOL7025.03	10 mm	200 mm	RVS inox	geborsteld brossé	
SOL7026.03	10 mm	300 mm	RVS inox	geborsteld brossé	
SOL7027.03	20 mm	100 mm	RVS inox	geborsteld brossé	
SOL7028.03	20 mm	300 mm	RVS inox	geborsteld brossé	



SOLIMAN | SOLIMAN

DRAGERS | SUPPORTS

FRONTDRAGER RECHT BRAS DROIT

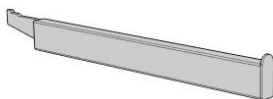

ART. N° ART. N°	DIKTE ÉPAISSEUR	LENGTE LONGUEUR	HOOGTE HAUTEUR	MATERIAAL MATIÈRE	AFWERKING FINITION	STOCK STOCK
SOL7029.03	15 mm	300 mm	30 mm	RVS inox	geborsteld brossé	

FRONTDRAGER GEBOGEN BRAS COUBRÉ

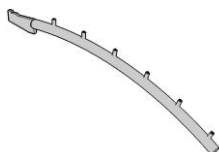

ART. N° ART. N°	Ø	DIEPTE PROFONDEUR	MATERIAAL MATIÈRE	AFWERKING FINITION	STOCK STOCK
SOL7031.03	12 mm	293 mm	RVS inox	geborsteld brossé	

6 haken
6 crochets

DWARSBALK BARRE DE CHARGE

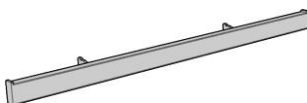

ART. N° ART. N°	DIKTE ÉPAISSEUR	LENGTE LONGUEUR	HOOGTE HAUTEUR	AS-AFSTAND ENTRAXE	MATERIAAL MATIÈRE	AFWERKING FINITION	STOC K STOC K
SOL7046.03	15 mm	620 mm	30 mm	312,5 mm	RVS inox	geborsteld brossé	

FRONTDRAGER BLISTER BRAS BLISTER



ART. N° ART. N°	Ø	LENGTE LONGUEUR	MATERIAAL MATIÈRE	AFWERKING FINITION	STOCK STOCK
KOL7086.55	6 mm	120 mm	RVS inox	geborsteld brossé	

voor dwarsbalk
pour bar de charge

FRONTDRAGER ROND MET PIN BRAS ROND AVEC POINT



ART. N° ART. N°	Ø	LENGTE LONGUEUR	MATERIAAL MATIÈRE	AFWERKING FINITION	STOCK STOCK
KOL7088.55	10 mm	150 mm	RVS inox	geborsteld brossé	
KOL7089.55	10 mm	200 mm	RVS inox	geborsteld brossé	
KOL7090.55	10 mm	300 mm	RVS inox	geborsteld brossé	
KOL7091.55	20 mm	100 mm	RVS inox	geborsteld brossé	
KOL7092.55	20 mm	300 mm	RVS inox	geborsteld brossé	



voor dwarsbalk
pour bar de charge

SOLIMAN | SOLIMAN

DRAGERS | SUPPORTS

FRONTDRAGER MET LIP BRAS

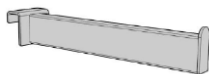

ART. N° ART. N°	DIKTE ÉPAISSEUR	LENGTE LONGUEUR	HOOGTE HAUTEUR	MATERIAAL MATIÈRE	AFWERKING FINITION	KLEUR COLEUR	STOCK STOCK
KOL7153.9005	15 mm	150 mm	30 mm	staal acier	gelakt laqué	zwart noir*	✓
KOL7156.9005	15 mm	330 mm	30 mm	staal acier	gelakt laqué	zwart noir*	✓

voor dwarsbalk
pour bar de charge

FRONTDRAGER SCHUIN BRAS INCLINÉ

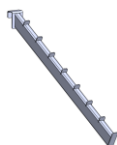

ART. N° ART. N°	DIEPTE ÉPAISSEUR	MATERIAAL MATIÈRE	AFWERKING FINITION	KLEUR COLEUR	STOCK STOCK
VH7157.9005	330 mm	staal acier	gelakt laqué	zwart noir*	✓

8 haken
8 crochets
voor dwarsbalk
pour bar de charge

HEMDCONSOOL CONSOLE DE CHEMISE

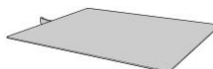

ART. N° ART. N°	BREEDTE PROFONDEUR	LENGTE LONGUEUR	MATERIAAL MATIÈRE	AFWERKING FINITION	STOCK STOCK
SOL7040.03	300 mm	380 mm	RVS inox	geborsteld brossé	schuin 30° incliné 30°
SOL7042.03	300 mm	380 mm	RVS inox	geborsteld brossé	recht incliné 30°

SCHOENCONSOOL CONSOLE DE CHAUSSURE

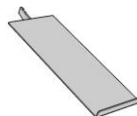
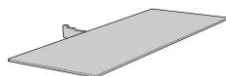

ART. N° ART. N°	BREEDTE PROFONDEUR	LENGTE LONGUEUR	MATERIAAL MATIÈRE	AFWERKING FINITION	STOCK STOCK
SOL7034.03	120 mm	300 mm	RVS inox	geborsteld brossé	recht / zijaanzicht droit / vue de coté
SOL7036.03	120 mm	300 mm	RVS inox	geborsteld brossé	schuin 18° / zijaanzicht incliné 18° / vue de coté
SOL7038.03	120 mm	300 mm	RVS inox	geborsteld brossé	schuin 30° / vooraanzicht incliné 30° / vue de face